



Инструкция к терморегулятору

Easy touch Easy warm



Приложение для ET-85 Wi-Fi

Table of
Contents

01	Введение	01
02	Технические характеристики.....	01
03	Установка	01
04	Схема подключения	02
05	Символы на дисплее.....	03
06	Начальные настройки.....	04
07	Wi-Fi подключение.....	05
08	Функции и возможности	07
	8.1 Изменение температуры	07
	8.2 Режимы.....	07
	8.3 Блокировка.....	07
	8.4 Меню.....	08
	8.4.1 Часы.....	09
	8.4.2 Настройка событий	09
	8.4.3 Просмотр информации об использовании	10
	8.4.4 Расширенные настройки.....	10
	8.5 Обнаружение открытого окна.....	12
09	Неисправности.....	13
10	Габариты.....	14



Введение

Терморегулятор ET-85W представляет собой интуитивно понятный программируемый терморегулятор, который можно использовать для управления системами как электрического, так и водяного отопления. Его задача поддерживать дома комфортную температуру, сводя к минимуму потребление электроэнергии. Установите приложение на вашем смартфоне для удаленного управления системой отопления с помощью термостата ET-85 Wi-Fi.

Технические характеристики

Напряжение: 85-265В 50/60Гц

Степень защиты: IP21

Потребляемая мощность: <1Вт

Сечение подключаемого кабеля: не более 2,5мм²

Максимальная нагрузка: 16А (электрический обогрев)/3А (водяной обогрев)

Установка

Шаг 1:



Возьмитесь за переднюю часть терморегулятора (дисплей) сверху и снизу. Надавите пальцами снизу и потяните на себя.

Шаг 2:



Подключите провода в соответствии со схемой.

Шаг 3:



Установите блок терморегулятора в монтажную коробку, используя отверстия по сторонам корпуса. Обратите внимание на стрелку с указанием положения блока (UP-верх).

Шаг 4:



Совместите рамку с дисплеем и установите их на место, защелкнув в держателях. Обратите внимание на контакты разъема - они должны совпасть.

Схема подключения

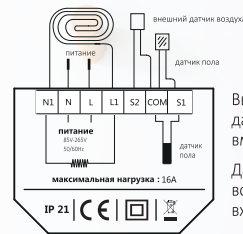
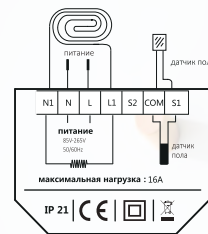

Выберите используемый датчик: датчик пола или датчик воздуха, или датчик пола и датчик воздуха вместе.

Датчик воздуха используется для контроля температуры воздуха в помещении. В комплект терморегулятора не входит и продается отдельно.

Рекомендация: подключайте максимальную нагрузку около 90% от 16А, это продлит срок службы терморегулятора.

Символы на дисплее

Когда терморегулятор установлен и подключен, переведите выключатель с правой стороны корпуса в положение "I" – включить. Для выключения, необходимо перевести выключатель в положение "O" - выключить.

- Нажмите кнопку  для подтверждения выбора.
- Нажмите кнопку  или  для выбора параметров.

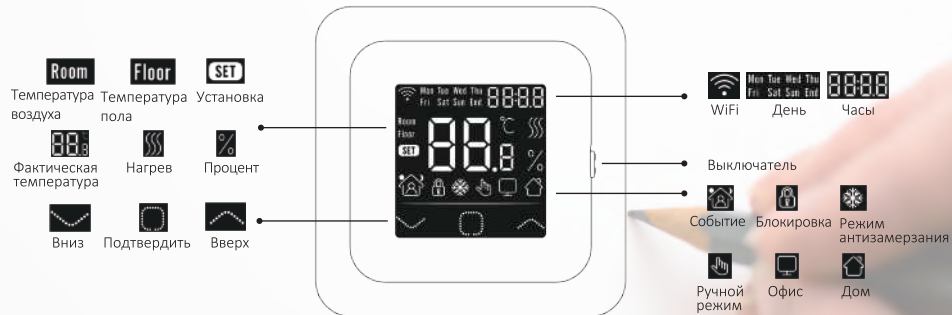

Начальные настройки

Начальные настройки должны быть заданы при первом включении устройства.

Часы (1)



Настройка дня недели

Настройка часов

Настройка минут

* Если терморегулятор с Wi-Fi, то время установится автоматически после подключение к Wi-Fi.

Выбор датчика (2)

На выбор 5 вариантов:



- 00 Датчик пола: управление по датчику пола (по умолчанию).
- 01 Встроенный датчик воздуха: управление по встроенному датчику воздуха.
- 02 Встроенный датчик воздуха и датчик пола: управление по встроенному датчику воздуха с ограничением температуры по датчику пола.
- 03 Внешний датчик воздуха: управление по внешнему датчику воздуха.
- 04 Внешний датчик воздуха и датчик пола: управление по внешнему датчику воздуха с ограничением температуры по датчику пола.

2

Ограничение температуры пола (3)

(Если вы выбираете два датчика)



При выборе датчика воздуха и датчика пола, необходимо установить максимально допустимую температуру пола.

Дом или офис (4)



Дом



Офис

Wi-Fi подключение



Функции и возможности

8.1 Изменение температуры



Чтобы временно изменить температуру, нажимайте на или . Установленная температура будет действительна только в текущем событии и не будет сохранена.

8.2 Режимы

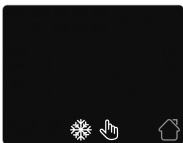

Для выбора режима нажмите .

There are 3 modes:

Автоматический режим (по умолчанию): Терморегулятор работает в соответствии с установленными в настройках параметрами для экономии электроэнергии. Отображен символ Дом или Офис, в зависимости от вашего выбора.

Ручной режим: Терморегулятор поддерживает выбранную вами температуру.

Режим антизамерзания: Терморегулятор поддерживает минимальную необходимую температуру - до +15 градусов.

8.3 Блокировка

Для предотвращения изменения настроек в устройстве есть функция блокировки экрана.

Для этого одновременно нажмите и удерживайте и в течении 3-х секунд. Для разблокировки проделайте тоже самое.

8.4 Меню

Чтобы войти в меню, нажмите и удерживайте в течении 3-х секунд.

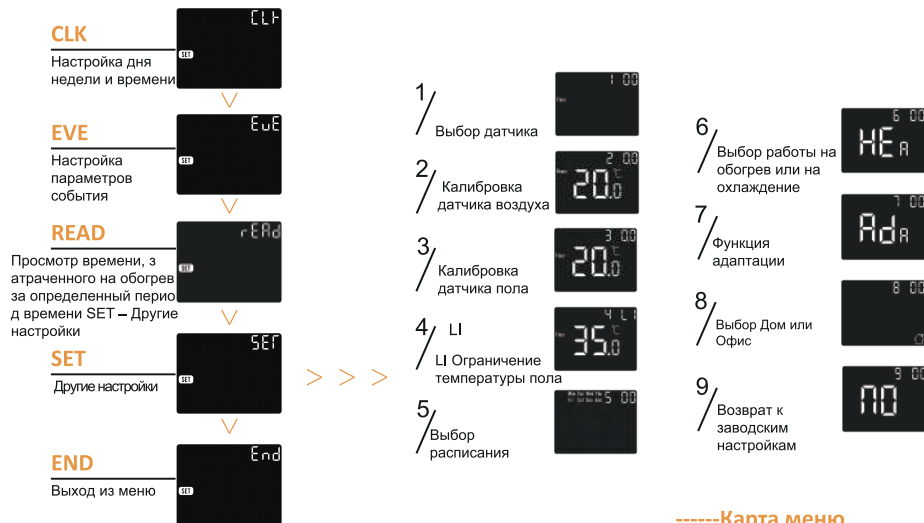

-----Карта меню

Для настройки дня недели и времени, выберите в меню раздел CLK.

8.4.1 Часы

- Нажмите для выбора дня недели
- Нажимая или выберите необходимый день
- Нажимая для установки значения часов
- Нажимая или выберите значение часов
- Нажмите для установки значения минут
- Нажимая или выберите значение минут
- Нажмите для выхода из меню

* Если терморегулятор с Wi-Fi, то время установится автоматически после подключение к Wi-Fi.







8.4.2 Настройка событий

В данном разделе можно установить и изменить параметры событий. В автоматическом режиме терморегулятор работает согласно заданным параметрам. Для входа в настройки событий нужно выбрать в меню EVE.

- Нажмите для входа в настройки событий
- Нажимая или для выбора дня или выхода из настройки
- Нажмите ввода события дня или выхода из настройки interface if you select end.
- Нажимая или выберите событие
- Нажмите для выбора времени начала события
- Нажимая или установите час начала события
- Нажмите для выбора значения минут начала события
- Нажимая или установите минуты начала события
- Нажмите для ввода значения температуры
- Нажимая или установите значение температуры
- Нажмите для возврата к выбору события, или возврата к выбору дня, если событие является последним

* Если вы хотите выйти из меню, вы должны вернуться к выбору дня и выбрать end

Параметр по умолчанию

	Дни недели	 (подъем)	 (уход из дома)	 (возвращение домой)	 (ночь)
Дом	Пн-Пт	06:00 20.0 °C	08:30 15.0 °C	17:00 20.0 °C	23:00 15.0 °C
	Сб/Вс	06:00 20.0 °C	08:30 20.0 °C	17:00 20.0 °C	23:00 15.0 °C
	Дни недели	 (рабочее время)	 (не рабочее время)		
Офис	Пн-Пт	07:00 20.0 °C	18:00 15.0 °C		
	Сб/Вс	07:00 15.0 °C	18:00 15.0 °C		

8.4.3 Просмотр информации об использовании

В данном разделе отображается время нагрева (в процентах) за определенный период.

На интерфейсе часов нажмите или чтобы выбрать ЧИТАТЬ.

Для входа выберите в меню READ и нажмите

Нажимая или выберите период времени 1 день, 30 дней или 365 дней

Нажмите для выхода из меню

8.4.4 Расширенные настройки

Для особых условий эксплуатации терморегулятор имеет расширенные настройки. Как правило, эти параметры вводятся на этапе начальной настройки.

На интерфейсе часов нажмите или , чтобы выбрать SET

Для входа выберите в меню SET и нажмите

Каждая настройка доступна с помощью нажатия на а параметры настраиваются с помощью нажатия или

Параметры

№.	Наименование	По умолчанию	Возможные варианты
1	Выбор датчика	00: Датчик пола	00: Датчик пола 01: Встроенный датчик воздуха 02: 01+00 03: Внешний датчик воздуха 04: 03+00
2	Калибровка датчика воздуха	0.0°C	-5.0°C -- 5.0°C
3	Калибровка датчика пола	0.0°C	-5.0°C -- 5.0°C
4	Ограничение температуры пола	35.0°C	20.0°C -- 50.0°C
5	Выбор расписания	01: 5+1+1	00: 7 01: 5+1+1
6	Использование для	00: Heating	00: Обогрев 01: Охлаждение
7	Функция адаптации	01: Нет	00: Адаптация 01: Нет
8	Расположение	00: Home	00: Дом 01: Офис
9	Возврат к заводским настройкам	00: No	00: Нет 01: Возврат

1. Выбор датчика:

00 Датчик пола: управление по датчику пола (по умолчанию).
 01 Встроенный датчик воздуха: управление по встроенному датчику воздуха.
 02 Встроенный датчик воздуха и датчик пола: управление по встроенному датчику воздуха с ограничением температуры по датчику пола.
 03 Внешний датчик воздуха: управление по внешнему датчику воздуха.
 04 Внешний датчик воздуха и датчик пола: управление по внешнему датчику воздуха с ограничением температуры по датчику пола.

2. Калибровка датчика воздуха: калибровка температуры, определяемой датчиком воздуха.

3. Калибровка датчика пола: калибровка температуры, определяемой датчиком пола.

4. Ограничение температуры пола: если вы выбираете работу по двум датчикам, необходимо установить максимально допустимую температуру пола.

5. Выбор расписания: выберите расписание событий на неделю.

На выбор 2 варианта:

7: каждый день недели с Пн по Вс можно установить индивидуально.

5+1+1: 5 дней с Пн по Пт имеют одни и те же события, Сб и Вс могут быть установлены индивидуально.

6. Использование для: обогрев или охлаждение.

7. Функция адаптации: после нескольких дней работы терморегулятора, адаптивная функция гарантирует, что требуемая температура будет достигнута к началу события.

8. Расположение в: Дом или Офис.

9. Возврат к заводским настройкам: все настройки возвращаются до значений по умолчанию.

8.5 Обнаружение открытого окна

Эта функция работает только при выборе работы по датчику воздуха или двум датчикам (пола и воздуха). С помощью этой функции терморегулятор автоматически отключится в течение 15 минут после открытия окна, в случае, если зафиксирует резкое падение температуры в помещении.

Неисправности

- E1:** Ошибка встроенного датчика воздуха.
- E2:** Ошибка датчика пола.
- E4:** Ошибка внешнего датчика воздуха.

Габариты (мм)

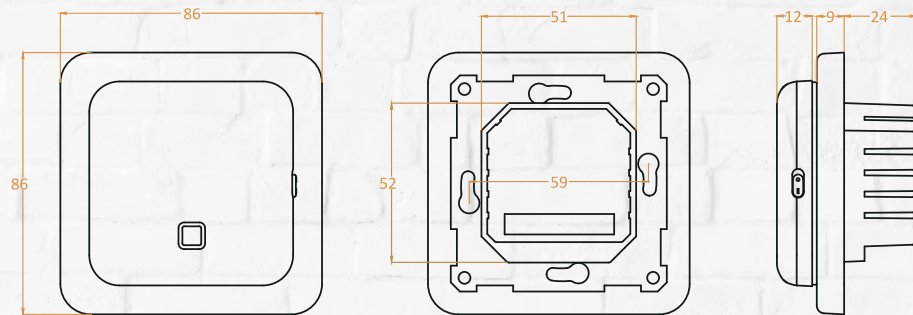

В термостате применен встроенный радиомодуль стандарта IEEE 802.11 b/g/n
- TYWE3S Model:2.22.03.01083